

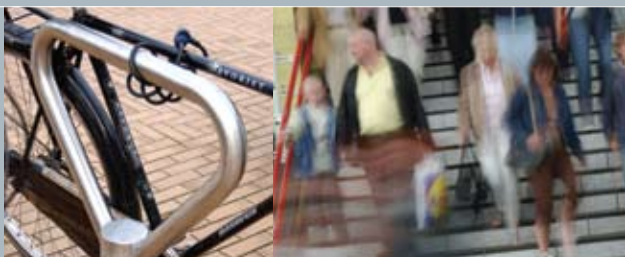

Connect

De Connect is door zijn bijzondere, compacte vormgeving een eigentijds en origineel fietsleunhek. De functionele rekken zijn door de vele toepassingsmogelijkheden breed inzetbaar. Het duurzame, hoogwaardige RVS geeft Connect een rustige, pure uitstraling.

Le Connect est, grâce à ses exceptionnelles formes compactes, un appui pour vélo original et contemporain. Cet appui fonctionnel est remarquable de par ses multiples possibilités d'applications. L'INOX, durable et noble, donne au Connect un rayonnement paisible et pur.





Voordelen

- eigentijdse uitstraling
- origineel en compact
- meerdere toepassingsmogelijkheden
- duurzaam en onderhoudsarm

Toepassingsmogelijkheden

- in stadscentra
- in winkelcentra
- bij bushaltes
- op bedrijventerreinen

Materialen en behandeling

RVS 316, gebeitst, geborsteld en gepassiveerd.

Andere afwerkingen zoals slijpen, polijsten en glaspereLEN behoren tot de mogelijkheden.

Tussenruimte Connect

Indien de Connect als fietsleunhek wordt toegepast, adviseren wij de volgende tussenafstanden:

- bij plaatsmogelijkheid van de fiets aan één zijde van de Connect minimaal 650 mm
- bij plaatsmogelijkheid van de fiets aan beide zijden van de Connect minimaal 900 mm

Plaatsing

De betonvoet van de Connect wordt onder het maaiveld geplaatst. Een Connect zonder betonvoet moet in het werk worden aangestort.

Avantages

- rayonnement contemporain
- original et compact
- une multitude d'applications possibles
- durable et sans entretien

Possibilités d'applications

- dans les centre-villes
- dans des centres commerciaux
- aux arrêts de bus
- aux abords de sociétés

Matériaux et finitions

INOX 316, brossé, stabilisé et vernis.

D'autres finitions telles que polie et mat/perlé sont possibles.

Espacement entre les Arc

Dans le cas où le Connect est utilisé comme appui pour vélo, nous vous conseillons de suivre les règles d'espacement suivantes:

- pour une possibilité d'appui du vélo d'un seul côté du Connect: distance minimale de 650 mm
- pour une possibilité d'appui de vélos des deux côtés du Connect: distance minimale de 900 mm

Placement

Les pieds en béton du Connect seront enfouis sous le niveau du sol fini. Un Connect sans pied en béton devra être enfoui dans un béton de fondation.

Combinatietips / Combinaisons



Sit, S010-280

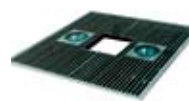

Aréa, S030-260



Road Spot, S060-450



Inox, S070-260

Gedrukt op
FSC-gecertificeerd papier.
Imprimé sur papier
certifié FSC.

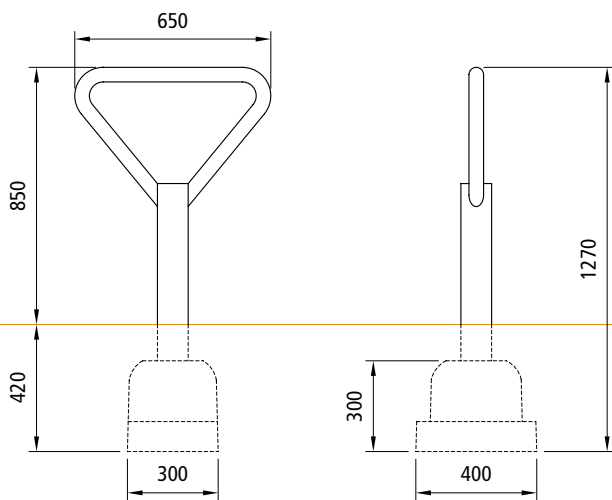

VelopA-Citystyle BELGIË/BELGIQUE
Ambachtenlaan 54
3001 Leuven

Tel. +32 (0)16 823673
Fax +32 (0)16 823672
E-mail info@velopa.be

VelopA-Citystyle NEDERLAND
Achtthovenerweg 21
2351 AX Leiderdorp
Postbus 202
2350 AE Leiderdorp

Tel. +31 (0)71 5410321
Fax +31 (0)71 5894152
E-mail info@velopa.com

VelopA-Citystyle DEUTSCHLAND
Beckerfelder Straße 96
47269 Duisburg

Tel. +49 (0)203 71 299 716
Fax +49 (0)203 71 299 717
E-mail info@velopa.de

VelopA is aangesloten bij de
vereniging Straatmeubilair/
VelopA est membre de
l'Association Mobilier Urbain

